

# Інструкція монтажу

*Ліжко односпальне*

*Латинка*



**Дрімка**  
меблева фабрика

*Фабрика дерев'яних ліжок «Дрімка», Україна*

### Деталі ліжка:

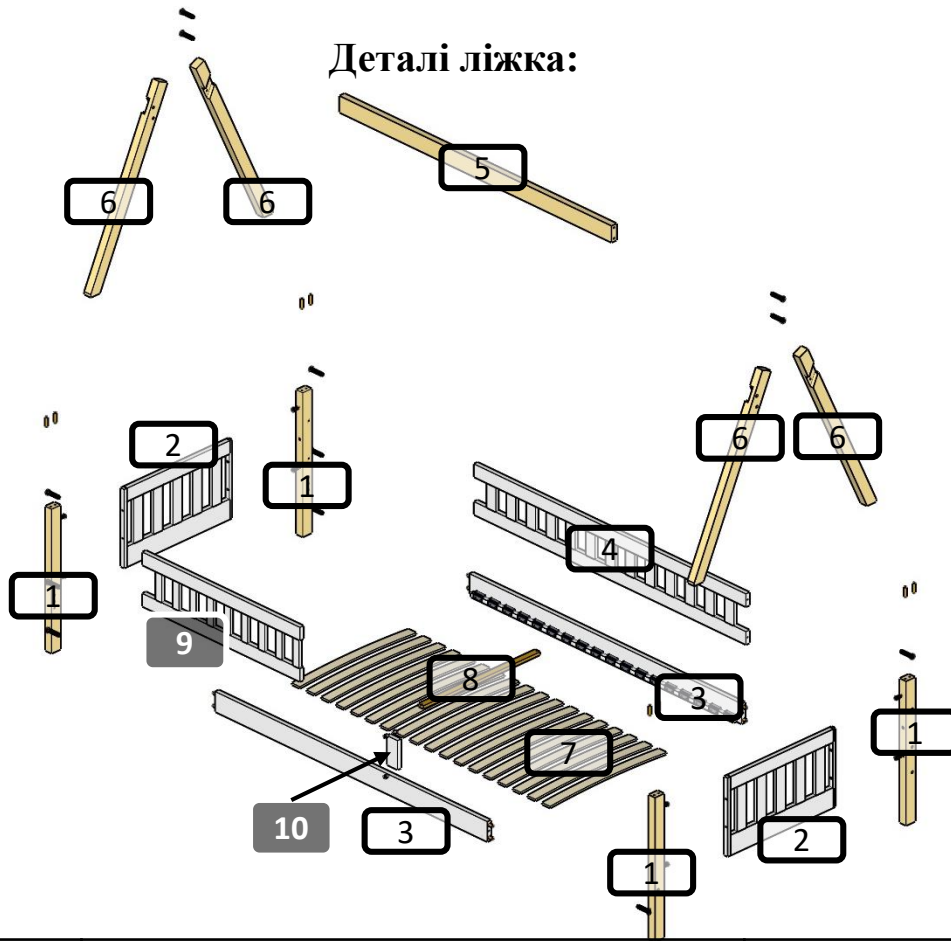

| № п/п | Назва  | К-сть.   |
|-------|--|----------|
| 1     | Ніжка  | 4        |
| 2     | Рамка  | 2        |
| 3     | Царга  | 2        |
| 4     | Задній борт  | 1        |
| 5     | Верхня планка  | 1        |
| 6     | Деталь даху  | 4        |
| 7     | Ламелі   | 19/20    |
| 8     | Мікроламелі  | 1        |
| 9     | <i>Додаткова комплектація: Передній борт</i>           | <i>1</i> |
| 10    | <i>Додаткова комплектація: Тримач переднього борта</i> | <i>1</i> |

### В набір фурнітури входить:

| Назва елемента  | Зображення | Ліжко К-сть, шт. | Ліжко з бортом К-сть, шт. |
|-----------------|------------|------------------|---------------------------|
| Шуруп 6x80      |            | 12               | 14                        |
| Шкант 10x50 (-) |            | 8                | 10                        |
| Шкант 8x35/8x50 |            | 8                | 8                         |
| Гвинт М6х30     |            | 8                | 8                         |
| Шуруп 3,5x25    |            | 2                | 2                         |
| Меблева стяжка  |            | 0                | 2                         |

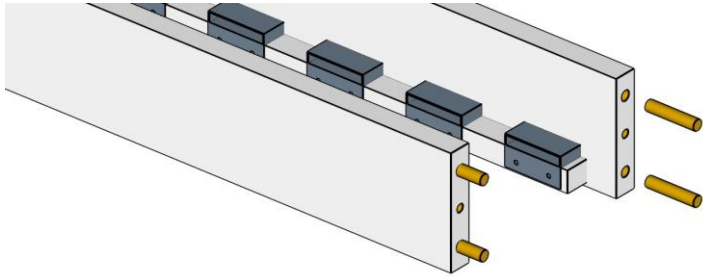

**1. Забити шканти 10x50 в отвори в торцях царг (Шканти 10) з двох сторін.**

Шканти потрібно забивати в два крайні отвори.

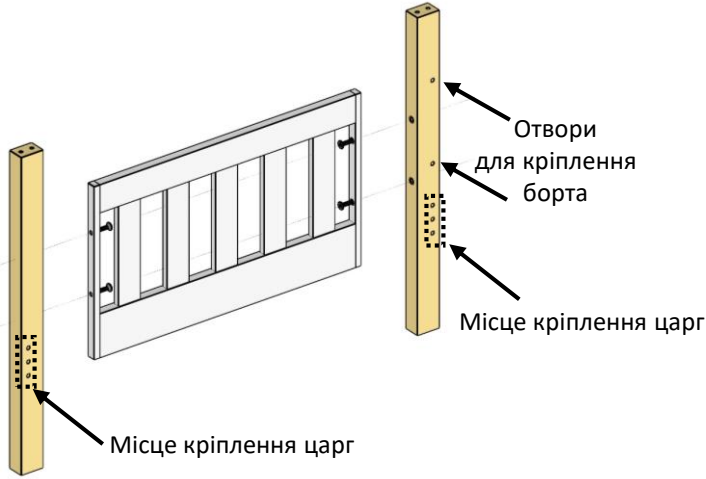
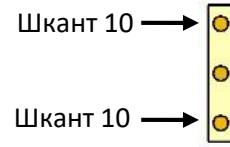

**2. Зібрати боковини. До ніжок прикрутити рамку гвинтами м6х30.**

Зверніть увагу на розміщення отворів на ніжках, а особливо при наявності додаткових отворів для кріплення переднього борта (комплектуються окремо).

**3. До боковини прикрутити царги та задній борт шурупами 6x80. Тоді прикрутити другу боковину до вже зібраної конструкції шурупами 6x80.**

**3 А. До боковини прикрутити царги та задній борт шурупами 6x80. Тоді прикрутити другу боковину до вже зібраної конструкції шурупами 6x80.** Прикрутити передній борт до ніжки шурупами 6x80. До царги борт з'єднати через спеціальну дерев'яну вставку мебельними стяжками.

**Примітка.** Борт краще кріпити після встановлення ламелей

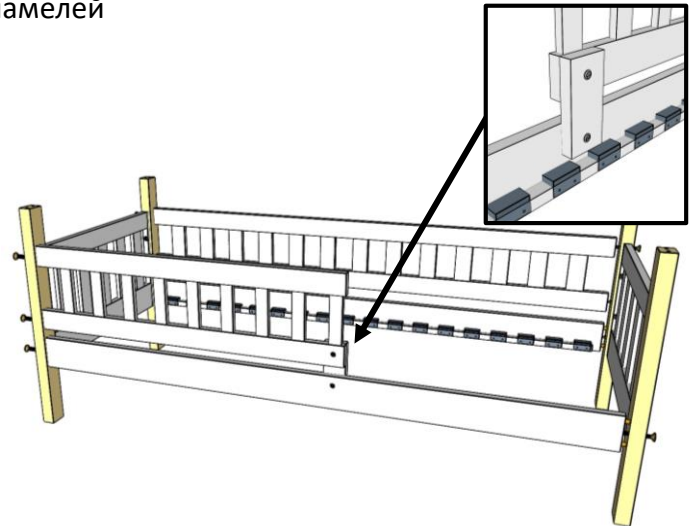
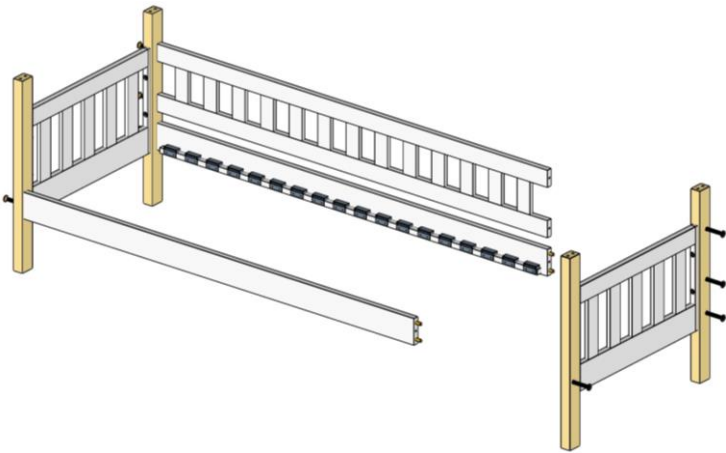

**4. Встановити один кінець ламелі у кріплення [п.1] (ламель має бути дугую доверху).**

Щоб ламель повністю зайшла у кріплення, потрібно її прогнути вниз [п.2] та до упору втиснути у кріплення [п.3]. Тепер потрібно вигнути ламель догори [п.4] щоб встановити у друге кріплення [п.5].

**Таким чином встановити усі ламелі.**

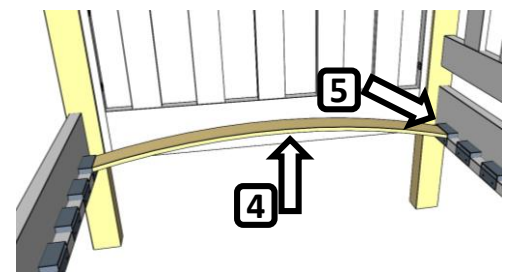
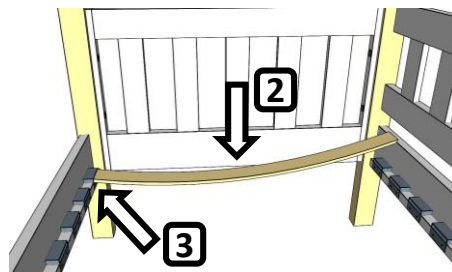
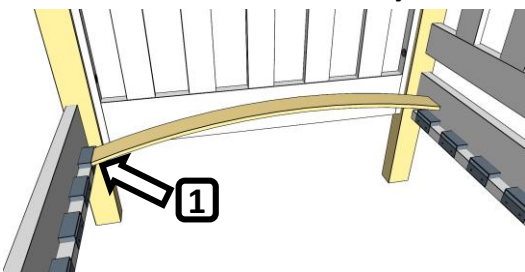

5. По середині спального місця, розмістити мікроламель та прикрутити її до царг чорними шурупами 3,5x25.

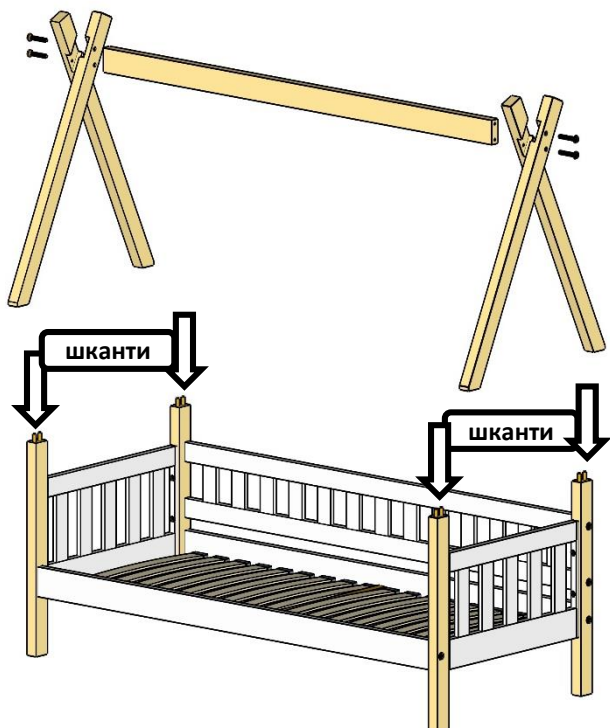
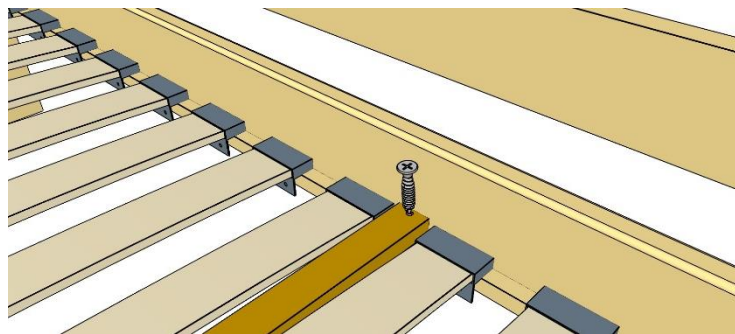
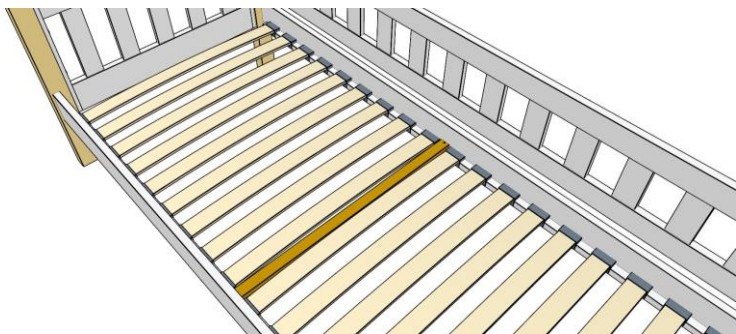

6. Зібрати верхню частину шурупами 6x80.
7. Забити шканти 8x35 (8x50) у верхній частині ніжок.
8. Встановити верхню частину на ніжки зпівставивши шканти.

9. За бажанням наклеїти заглушки на конфірмати/шурупи.

**ОБЕРЕЖНО!!!** Якщо у Вас маленькі діти не рекомендуємо клеїти заглушки, оскільки дитина може їх відірвати та проковтнути.

10. Розмістити матрац (не входить в комплект). Виріб готовий до використання.

Солодких снів !!!